

Fingerstanze TM

Pressen für PVC/PU-Förderbänder > Vorbereitung Förderband

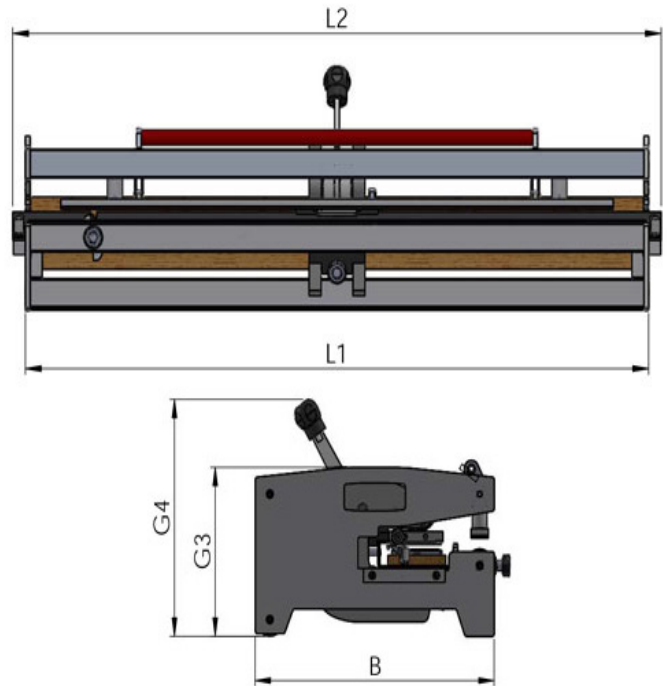
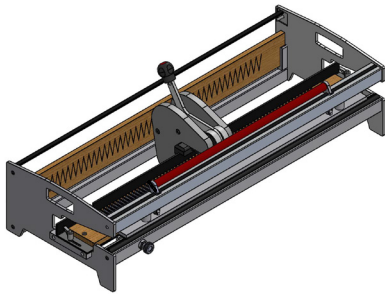

Material	Aluminium
Druck	Manuell
Schnittstempel	90x60mm
Messer	50x20 80x20 70x12 50x20 - 30° (andere auf Anfrage)

Modell	G3 mm	G4 mm	B mm	L1 mm	L2 mm	Gewicht Kopf Kg	Gewicht Chassis Kg	Gesamtgewicht Kg
TM 300	241	338	410	478	520	6.8	12.7	19.5
TM 600	241	338	410	838	880	6.8	13.7	20.5
TM 800	241	338	410	1038	1080	6.8	14.7	21.5
TM 1000	241	338	410	1294	1336	6.8	15.7	22.5

Die angezeigten technischen Daten können ohne vorherige Ankündigung geändert werden.