

Troqueladora TM

Prensas para bandas transportadoras de PVC/PU > Preparación de bandas

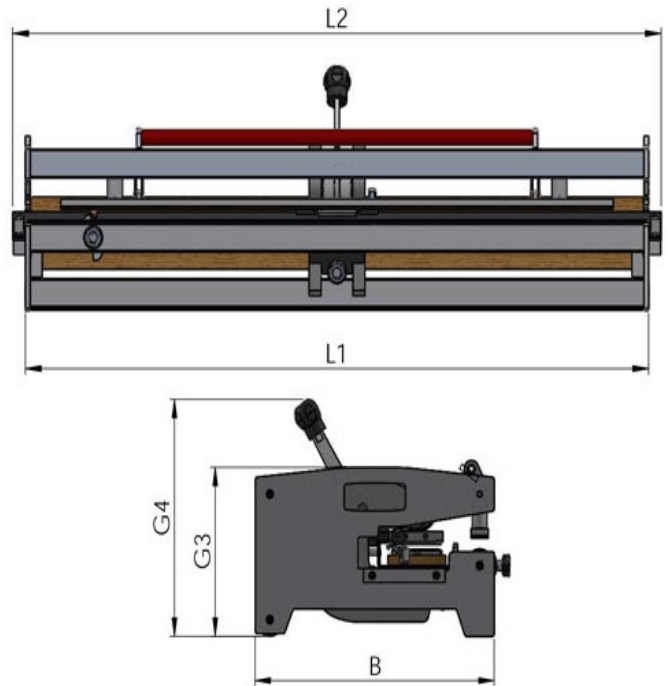

Material	Aluminio
Presión	Manual
Zapato	90x60mm
Troqueles	50x20 80x20 70x12 50x20 - 30° (otros bajo pedido)

Modelo	G3 mm	G4 mm	B mm	L1 mm	L2 mm	Peso cabezal Kg	Peso chasis Kg	Peso total Kg
TM 300	241	338	410	478	520	6.8	12.7	19.5
TM 600	241	338	410	838	880	6.8	13.7	20.5
TM 800	241	338	410	1038	1080	6.8	14.7	21.5
TM 1000	241	338	410	1294	1336	6.8	15.7	22.5

Los datos técnicos que se muestran pueden ser modificados sin previo aviso.